

7	ボルト・ナット	ステンレス M8×18	4
6	ボルト・ナット	ステンレス M6×15(座付き)	6
5	フレーム固定 ビスセット	ステンレス M4.5×30	6
		カールプラグ	6
4	補強枠	アルミ L字 3t×30×30	2
3	フレーム	アルミ L字 3t×30×30	2
2	フィン	アルミ 0.2t	1
1	パネル本体	ガルファン カラー鉄板 0.6t	1
No.	品名	材質・寸法	数量

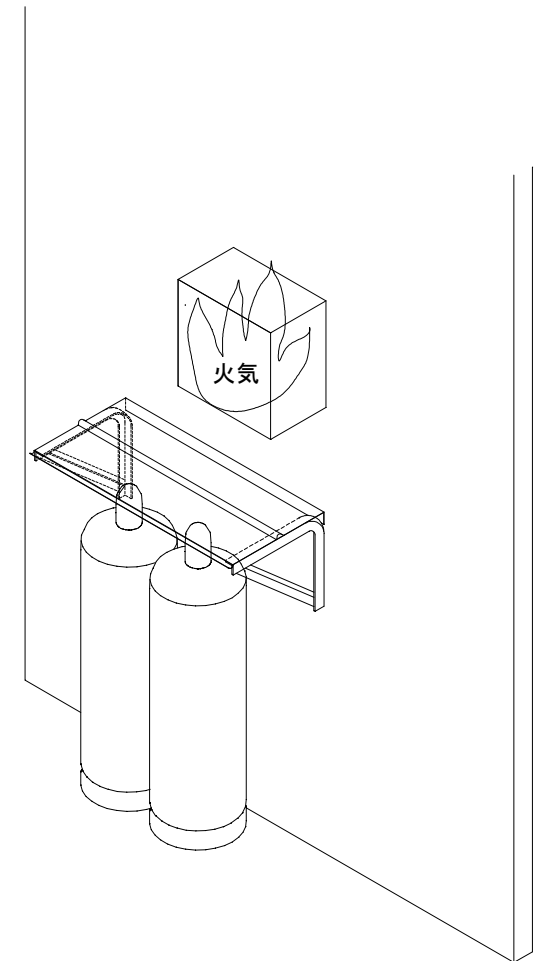

品名	隔壁パネル(ルーフ仕様)
機種	UTIC-KPR
作成日	高橋産業株式会社
'11.4.5	