

8	タッピンねじ	(カールプラグ付き) M4.5×30	12
7	取っ手	ZDC #2 クローム鍍金	2
6	表示板	ユポ #80 120×200	1
5	蝶番	ADC #12, 芯棒 Sus 304 φ8	4
4	パチン錠	ZDC #2 クローム鍍金, Sus 304	1
3	ルーフ	ガルファン カラー鉄板 0.6t	1
2	容器カバー (右)	ガルファン カラー鉄板 0.8t	1
1	容器カバー (左)	ガルファン カラー鉄板 0.8t	1
No,	品名	材質・寸法	数量

*震度7(818gal)程度の強い地震でも
ガスボンベを、転倒させない為に必ず
ボンベチェーンは上下2本懸けとして
下さい。

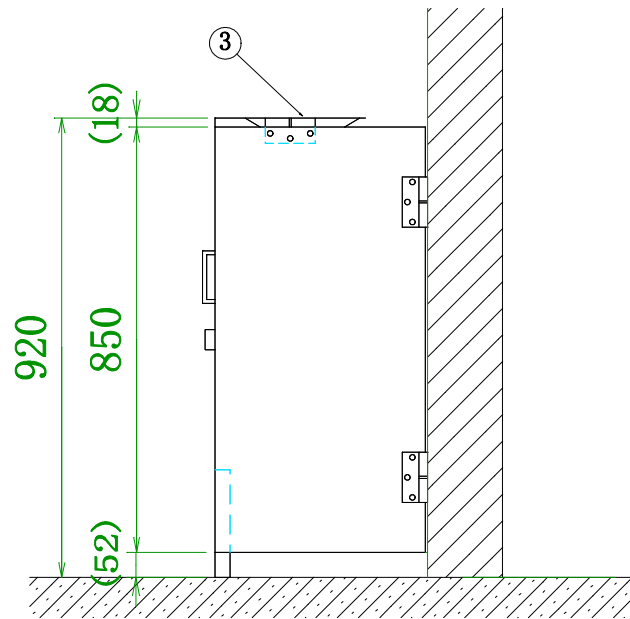
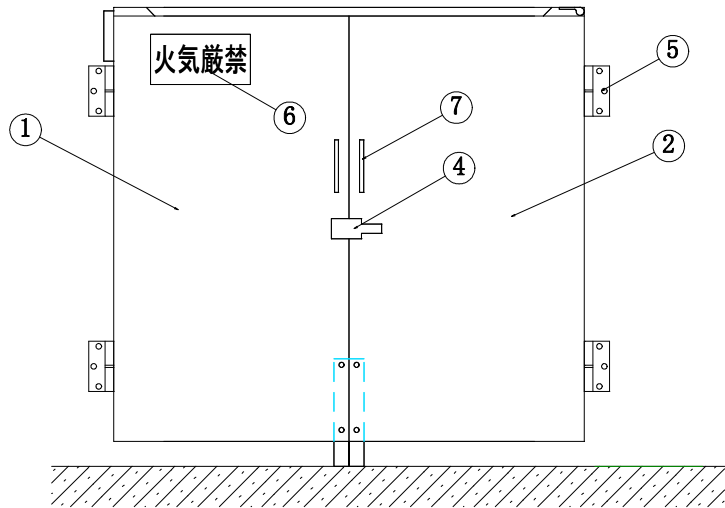

品名	20Kgボンベ用容器カバー
機種	UTIC-202YC
作成日	11.4.5
	高橋産業株式会社