

**付属品**

※組立前に必ずご確認ください。

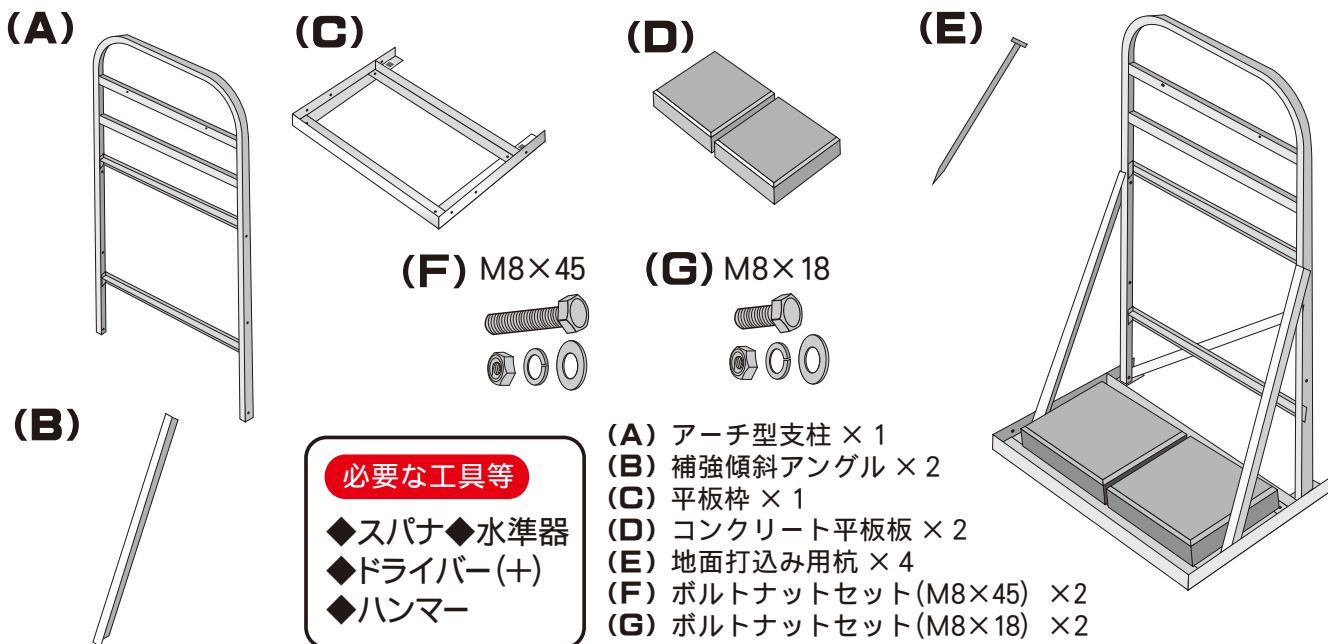

**① アーチ型支柱と平板枠の接続**

(A)アーチ型支柱を上のように(C)平板枠の四角の孔に支柱を差し込む。その後(A)アーチ型支柱に付いている補強傾斜アングルを広げ下部をボルトナットセットで4カ所を固定する。

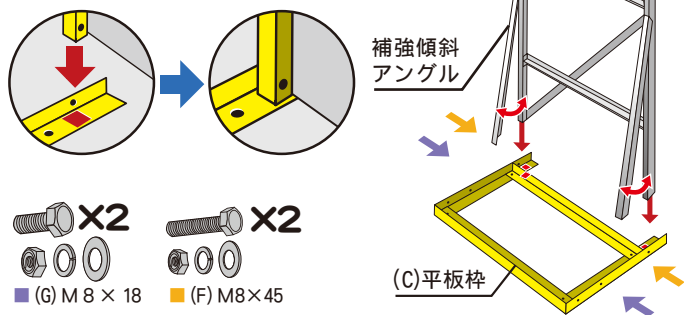

**② 地面打込み用杭の打込み**

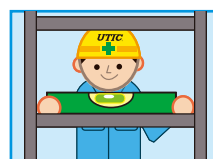

組立完了後、水準器を上下全体の棧に乗せて水平を確認してください。

(C)平板枠の4カ所に(E)地面打込み用杭をハンマーで打込み固定します。

(E)地面打込み用杭

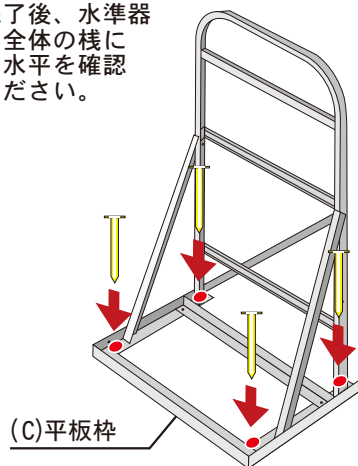

**③ コンクリート平板板の設置**

(D)コンクリート平板板を配置し完了です。

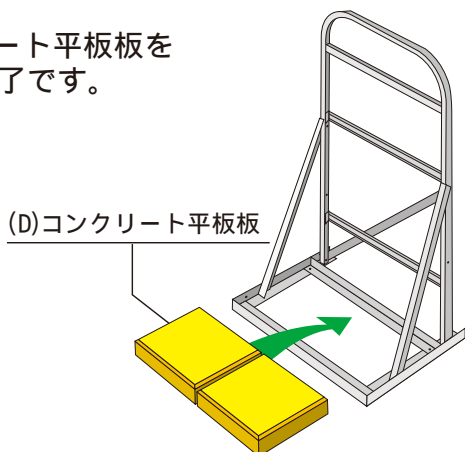

ご注文・お問い合わせはこちら

**TEL 0120-50-72-72**



**FAX 0120-1-365-46**  
**e-mail ts@utic.jp**

**高橋産業株式会社**

〒615-8241 京都市西京区御陵谷町 35-11  
 TEL 075-391-1011(代) FAX 075-391-1015